



**LEGENDE:**

-  DERZEIT GÜLTIGE, KÜNFTIG ENTFALLENDE GRENZE DES GELTUNGSBEREICHES DES BEBAUUNGSPLANS
-  NEUE GRENZE DES GELTUNGSBEREICHES DES GEÄNDERTEN BEBAUUNGSPLANS
-  GEPLANTE ERWEITERUNGSFLÄCHEN DES GELTUNGSBEREICHES DES BEBAUUNGSPLANS

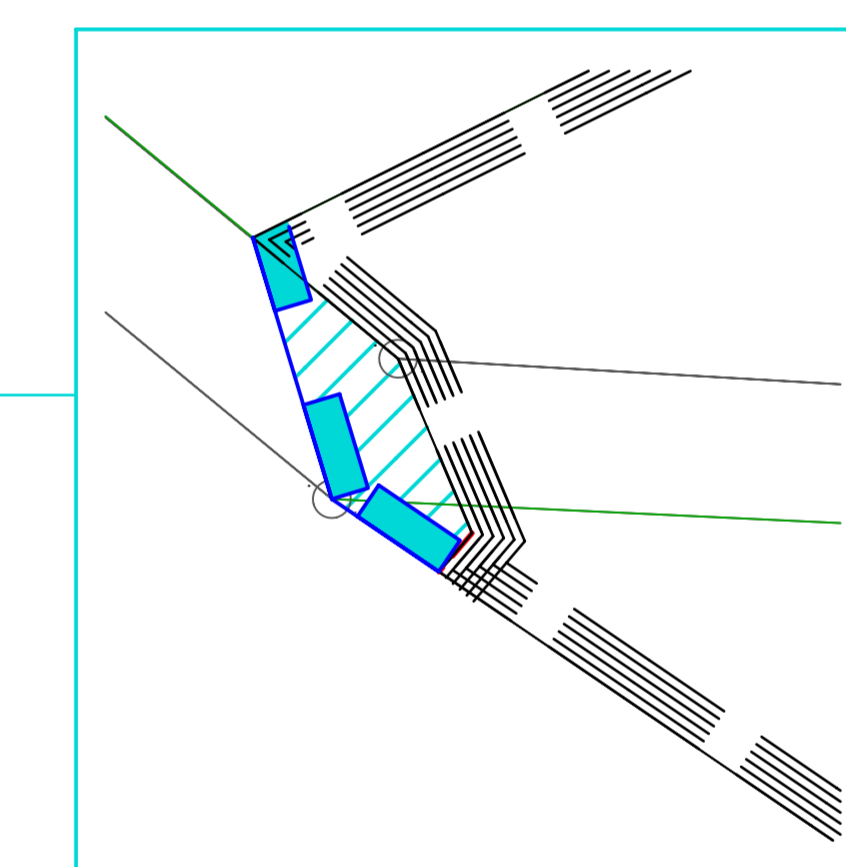

**VERGRÖßERTE DARSTELLUNG TEILSAUSSCHNITT M=1:200**

**ENTWURFSPLANUNG**

**DACHSER**  
Intelligent Logistics

Bauvorhaben  
**1. ERWEITERUNG LOGISTIKZENTRUM BODENSEE OBERSCHWABEN**

Thomas-Dachser-Str. 100  
88255 Bairndt

Bauherr

DACHSER GmbH & Co. KG  
Hauptniederlassung Kempten  
Memminger Strasse 140  
87439 Kempten

Planung

DACHSER GmbH & Co. KG  
Bau / Immobilien  
Memminger Strasse 140  
87439 Kempten  
Tel. 0831 / 5916 - 672  
Fax 0831 / 5916 - 679

**Darstellung der gültigen und der geplanten Grenze des Geltungsbereiches des Bebauungsplanes**

Maßstab	Projekt-Nummer	Plan-Nummer	Datum	Gezeichnet
M 1:500	A-509-08	003	2008-10-23	Wortmann

